

BT-D03 HC RF

Thermostat d'ambiance sans fil digital Heat & Cool
WATTS Vision® System

Manuel d'utilisation

- ⓔⓃ **User guide**
- ⓓⓔ **Benutzerhandbuch**
- ⓕⓡ **Manuel d'utilisation**
- ⓃⓁ **Gebruikershandleiding**
- ⓔⓐ **Manuale d'uso**
- ⓔⓢ **Guía de Usuario**
- ⓓⓐ **Brugervejledning**
- ⓢⓕ **Bruksanvisning**
- Ⓝⓞ **Bruksanvisning**
- ⓕⓙ **Käyttöopas**
- ⓡⓤ **Руководство по эксплуатации**
- ⓔⓁ **Instrukcja obsługi**



Table des matières

Généralités	3
1. Présentation.....	4
2. Contenu de la boîte.....	4
3. Première installation.....	5
4. Description du produit.....	6
4.1 Description du logo de l'écran LCD.....	6
5. Sélection du mode.....	7
5.1 Changement du réglage de température.....	8
5.1.1 Mode Boost/Minuteur	
5.1.2 Mode AUTO	
5.1.3 Mode Confort	
5.1.4 Mode Réduite/ECO	
5.1.5 Mode Antigel	
5.1.6 Mode OFF (ARRÊT)	
6. Description des fonctions.....	9
6.1 Accès au menu des paramètres de l'utilisateur.....	9
6.2 Mode réversible.....	10
6.3 Détection de fenêtre ouverte.....	10
6.4 Réinitialisation.....	10
6.5 Verrouillage du clavier.....	10
6.6 Code confidentiel.....	11
6.7 Informations complémentaires.....	11
6.7.1 Témoins de chauffage et de rafraîchissement	
6.7.2 Témoin LED	
6.7.3 Fonctionnement de la communication sans fil	
7. Description des paramètres de l'utilisateur.....	12
8. Description des paramètres de l'installateur.....	15
9. Dépannage et solutions.....	18
10. Entretien.....	19
11. Caractéristiques techniques.....	19
11.1 Dimensions et poids.....	20
12. Directives.....	20

Généralités

Avvertissements de sécurité et consignes d'utilisation

- Ce produit doit être installé de préférence par un technicien agréé. Sous réserve du respect des conditions susmentionnées, le fabricant assume la responsabilité de l'équipement conformément aux dispositions légales.
- Toutes les instructions figurant dans le manuel d'installation et d'utilisation doivent être respectées lors des interventions sur le thermostat. Toute installation, utilisation ou entretien incorrect annule la responsabilité du fabricant.
- 2012/19/UE (directive DEEE) : les produits portant ce symbole ne peuvent pas être mis au rebut en dehors d'un centre de tri sélectif dans l'Union européenne. Pour un recyclage correct, renvoyer ce produit au fournisseur local contre l'achat d'un appareil neuf équivalent, ou le remettre à un point de collecte prévu à cet effet. Pour de plus amples informations, consulter le site : www.recyclethis.info
- 2006/66/CE (directive relative aux piles) : Ce produit contient une pile qui ne peut pas être mise au rebut en dehors d'un centre de tri sélectif dans l'Union européenne. Consulter la documentation du produit pour de plus amples informations sur la pile. Ce symbole est indiqué sur la pile et peut contenir des lettres indiquant la présence de cadmium (Cd), de plomb (Pb) ou de mercure (Hg). Pour la recycler correctement, renvoyer la pile au fournisseur ou la remettre à un point de collecte prévu à cet effet. Pour de plus amples informations, consulter le site : www.recyclethis.info



- Toute tentative de réparation annule la responsabilité et les obligations de garantie et de remplacement du fabricant.
- Ne pas recouvrir le thermostat pour pouvoir mesurer précisément la température ambiante. Ne jamais dissimuler par conséquent le capteur derrière des rideaux épais, des meubles, etc. Le cas échéant, utiliser un capteur à distance.
- Les piles sont susceptibles d'exploser ou de fuir et de provoquer des brûlures si elles sont rechargées, jetées au feu, mélangées avec un type de pile différent, insérées à l'envers ou démontées. Remplacer toutes les piles usagées en même temps. Ne pas transporter de piles dans votre poche ou votre sac. Ne pas enlever l'étiquette de la pile. Garder les piles hors de la portée des enfants. En cas d'ingestion, consulter immédiatement un médecin.

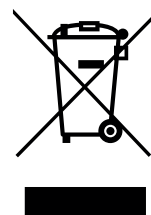

Application

- Le thermostat a été conçu pour être utilisé dans les habitations, les bureaux et les sites industriels. Vérifier que l'installation est conforme à la législation en vigueur avant la mise en service pour garantir son utilisation adéquate.

Consulter le « Guide d'installation rapide » pour obtenir des informations sur l'installation du thermostat



1. Présentation

- Thermostat connecté compatible avec le système **WATTS Vision®**.
- 3 touches tactiles.
- Communication bidirectionnelle sans fil 868 MHz.
- Réglage des différents modes de température.
- Fonction antigel.
- **Hystérésis** configurable **ou** réglage de la **bande proportionnelle** (PWM).
- Code confidentiel et verrouillage à vis pour l'espace public.
- Mémoire EEPROM non volatile.
- 2 piles AAA 1,5V (LR3).
- 2 menus des paramètres : Utilisateur et Installateur.

En option

Capteur externe avec plusieurs possibilités de réglage (plancher, thermostat, combiné...).

2. Contenu de la boîte



Thermostat WATTS Vision®

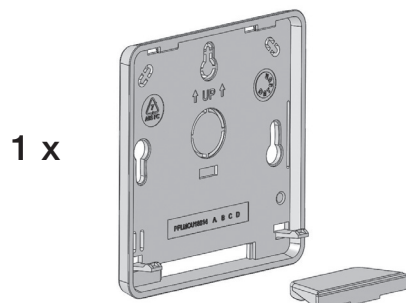

Couvercle arrière et socle pour pose sur table

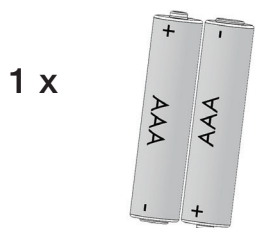

Piles de type AAA

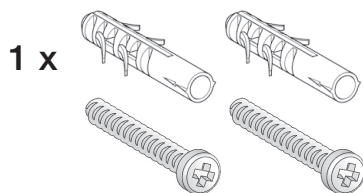

Vis de serrage



Ruban double face



Vis de verrouillage

3. Première installation

Consulter le guide d'installation rapide pour obtenir des informations sur l'installation.

Mise en place des piles.

- Ouvrir le couvercle et insérer les 2 piles AAA fournies.
- Fermer le couvercle.

Appariement du thermostat, initialisation de la communication RF sans fil.

Placer le récepteur ou l'unité centrale WATTS Vision® en mode d'**appariement radio** (consulter la notice de l'appareil).

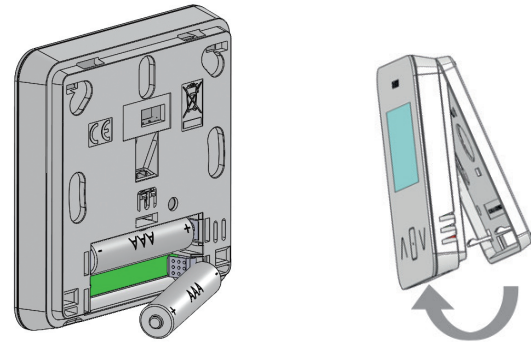

À l'arrière, appuyer pendant 5 secondes sur le bouton d'accès direct au menu d'initialisation.

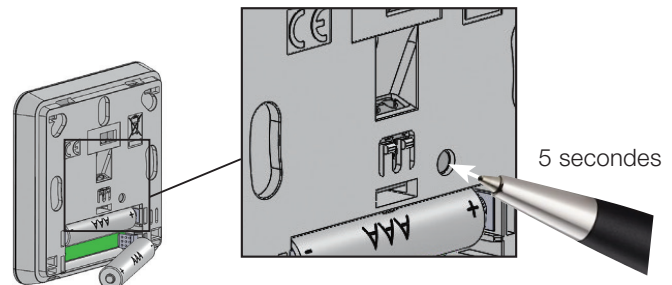

Les écrans suivants s'affichent :

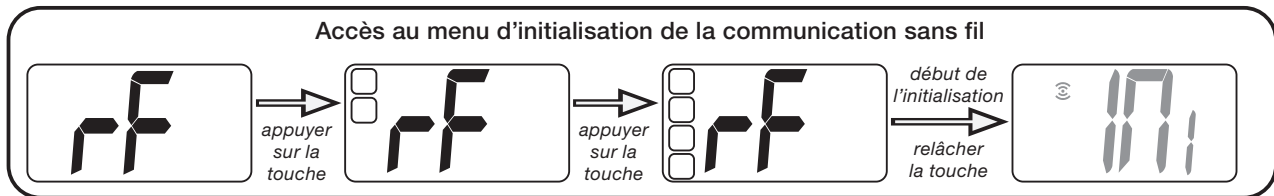

Autre méthode depuis le menu des paramètres :

- 1 Appuyer sur la touche pour réactiver le thermostat.
- 2 Appuyer pendant 5 secondes pour entrer dans le menu des paramètres.
- 3 Appuyer sur la touche pour entrer en mode initialisation.

Les écrans suivants s'affichent :

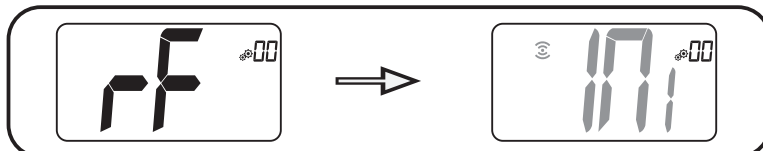

Remarque :

Au bout de quelques secondes, le thermostat et le récepteur/unité centrale quittent le mode d'initialisation RF, ce qui correspond à la procédure standard pour valider la réussite de l'appariement.

Pour faciliter l'installation, il est préférable de poser le thermostat près du récepteur ou de l'unité centrale durant la configuration du mode.

4. Description du produit

Validation du réglage de la valeur de consigne de la température ou accès au menu des paramètres ou affichage de la température/de la valeur de consigne de la température mesuré(e).

Touche moins ou touche bas/gauche pour naviguer dans le menu.

Touche plus ou haut/droite pour naviguer dans le menu.

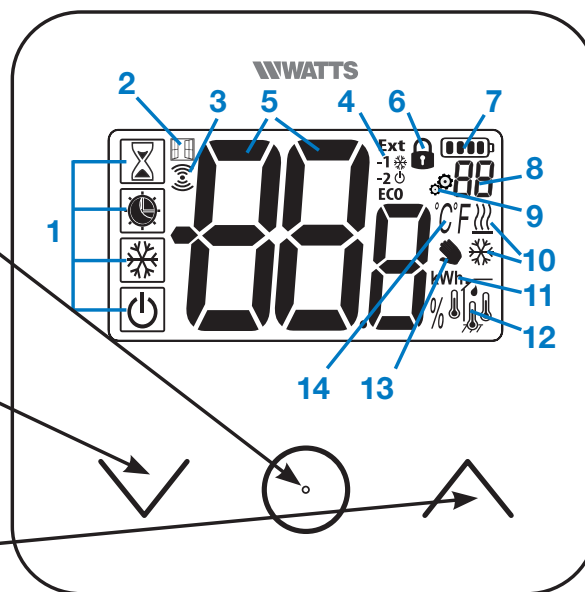

4.1 Description de l'écran LCD

1 Symbole affichant le mode de fonctionnement en cours du thermostat de gauche à droite :

- Mode Boost/Minuteur
- Mode Auto
- Mode Confort
- Mode Réduite/ECO
- Mode Antigél
- Mode OFF (arrêt)

2 Détection de fenêtre ouverte.

3 Communication RF.

4 Affichage de la commande du câble pilote ou mode auto réduite,

Ext commande appliquée au système de chauffage

-1 commande confort moins 1°C

-2 commande confort moins 2°C

ECO commande valeur de consigne réduite ou mode auto réduite

commande de valeur de consigne antigél

commande de désactivation

5 Température mesurée/valeur de consigne de la température/temps restant pour le mode Boost.

6 Clavier verrouillé.

7 Niveau de charge de la pile.

8 Numéro dans le menu des paramètres.

9 Menu des paramètres.

10 Témoin indiquant la demande de chauffage et de rafraîchissement.

11 **kWh**. Unité pour la consommation d'énergie.

12 Type de données mesurées et capteur utilisé pour le réglage du système :

Mesure et contrôle de l'humidité

Capteur de température interne

Capteur de température ambiante

Capteur de température au plancher

Capteur de température externe

13 Dérogation de l'utilisateur ou « démarrage adaptatif » durant l'application du mode Auto

14 Unités de température °C ou °F ou % mesure du taux d'humidité.

5. Sélection du mode

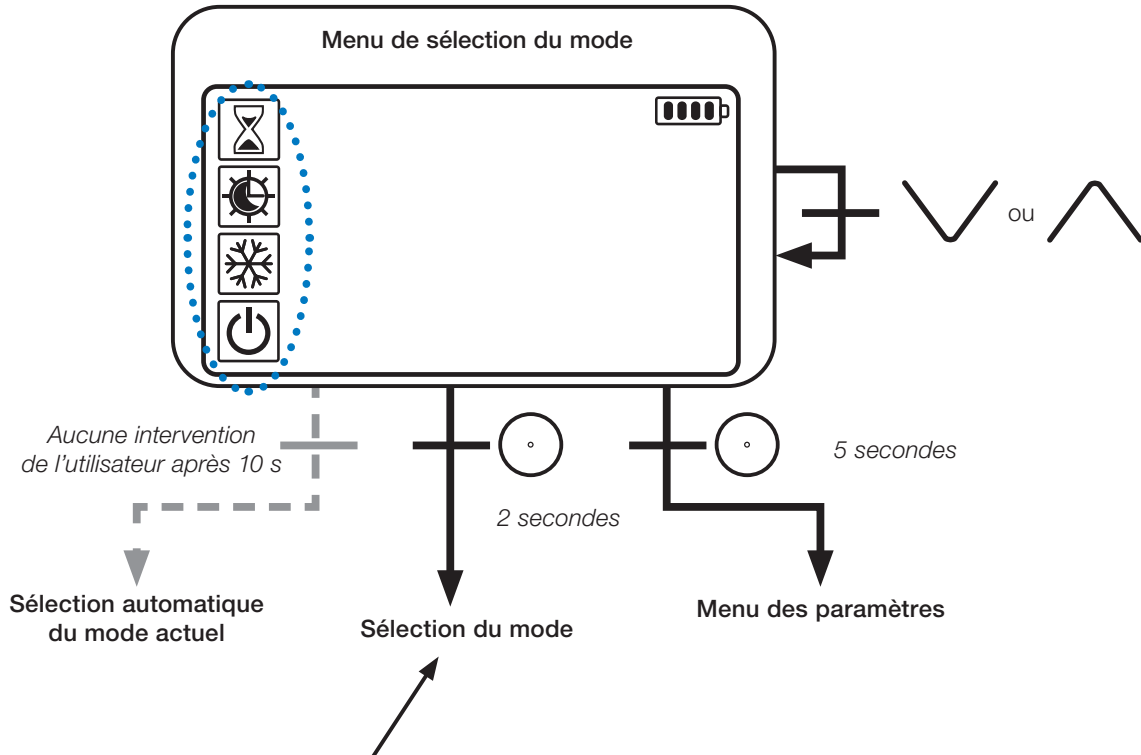

Appuyer sur l'une des touches pour réactiver le thermostat et activer le rétroéclairage.

Maintenir la touche pendant 2 secondes pour accéder au **menu et sélectionner le mode**.

Appuyer sur ou pour passer d'un **mode** de navigation à l'autre.

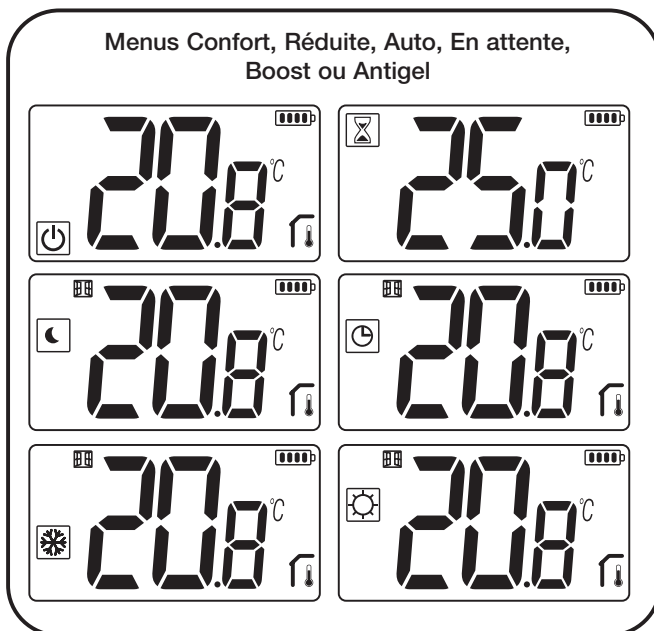

Si la « navigation de base » est activée (menu n° 03), le menu de navigation se présentera comme suit :

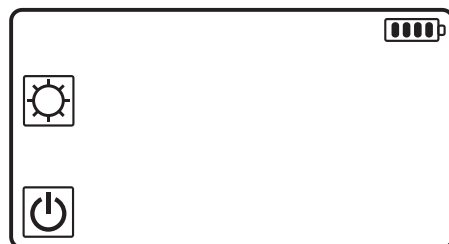

5.1 Changement du réglage de température

Réactiver le thermostat en appuyant sur n'importe quelle touche.

Appuyer sur ou , pour changer la valeur de consigne de la température (les chiffres se mettent à clignoter).

Appuyer sur la touche pour valider la valeur de consigne de la température.

5.1.1 Mode Boost/Minuteur

En mode Boost, la valeur de consigne de la température est appliquée pendant une période sélectionnée.

Passé ce délai, le thermostat reviendra au mode précédent.

Commencer par définir le réglage de la température souhaité avec la touche ou , appuyer sur la touche pour valider ; la valeur par défaut est de 24 °C.

Possibilité, dans un second temps, de régler la durée en heures "H" en dessous de 24 heures, puis en jour "d".

5.1.2 Mode AUTO

Ce mode est activé uniquement lorsque le thermostat est appairé avec l'unité centrale WATTS Vision® BT-CT02 ou BT-CT03.

En mode Auto, le système de chauffage se conforme à la **programmation** en fonction de l'heure actuelle et des températures des réglages en mode Confort et Réduite. Appuyer sur les touches ou , pour sélectionner le mode Boost/Minuteur et annuler la valeur de consigne de la température (1h).

5.1.3 Mode Confort

Avec ce mode, la valeur de consigne de la température de confort sera maintenue en permanence.

5.1.4 Mode Réduite/ECO

Avec ce mode, la valeur de consigne de la température réduite sera maintenue en permanence.

Remarque : En mode Rafraîchissement, le mode Réduite fonctionne comme le mode OFF (arrêt du système, fermeture des contacts NF).

5.1.5 Mode Antigel

Utiliser ce mode pour protéger l'appareil du gel (valeur par défaut 7 °C).

Remarque : en mode Rafraîchissement, le mode Antigel fonctionne comme le mode OFF (arrêt de l'installation).

5.1.6 Mode OFF (arrêt)

Utiliser ce mode pour éteindre l'appareil.

Soyez vigilant : Avec ce mode, l'appareil peut geler.



6. Description des fonctions

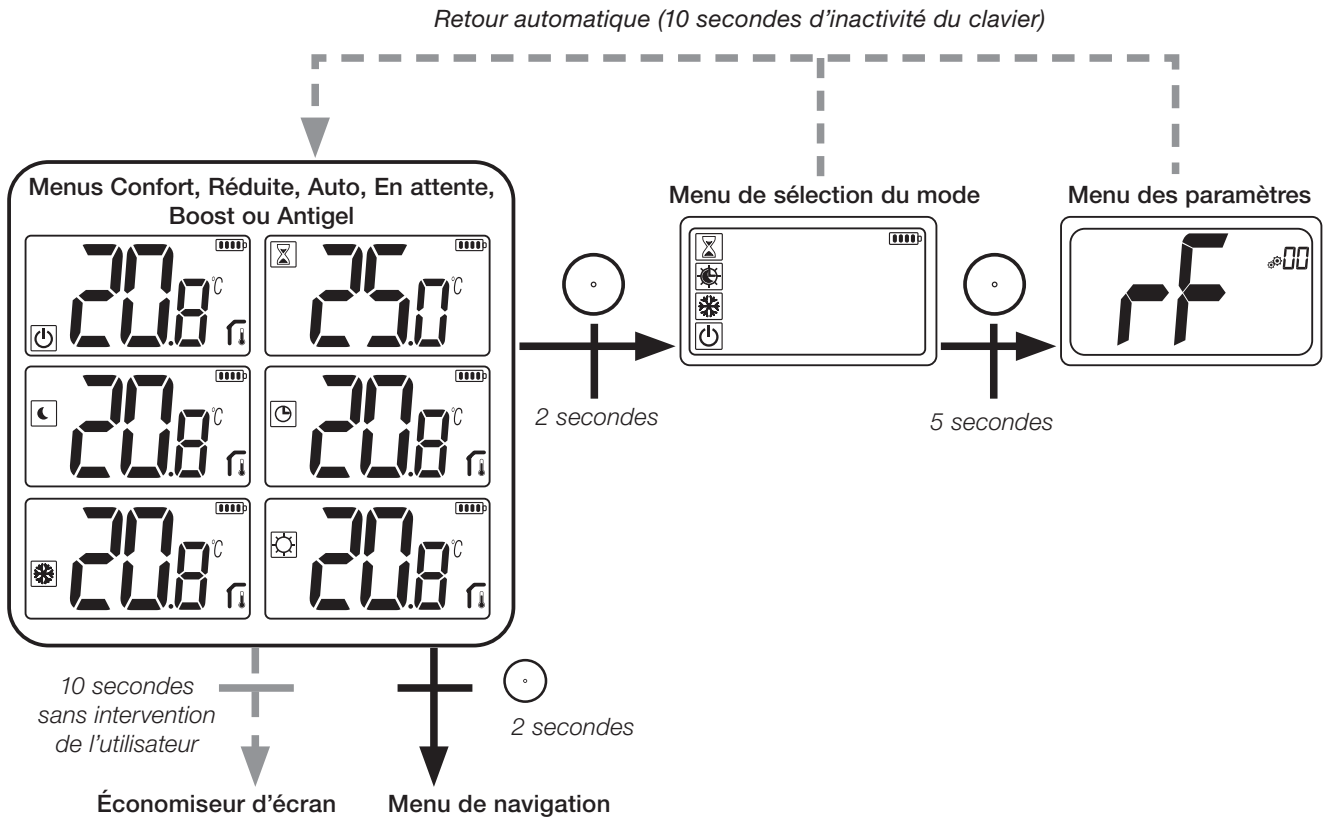

6.1 Accès au menu des paramètres de l'utilisateur



Appuyer sur l'une des touches pour réactiver le thermostat et activer le rétroéclairage.

L'utilisateur qui souhaite accéder au menu des paramètres appuiera sur la touche  pendant 5 secondes.

Pour faire défiler le menu, appuyer sur les touches  et .

Sélectionner le menu en appuyant sur la touche , la valeur se met à clignoter. Une fois dans le menu, modifier la valeur du paramètre à l'aide des touches  et .

Appuyer à nouveau sur la touche  pour configurer la valeur du paramètre.

Remarque : les paramètres du thermostat sont divisés en deux groupes : utilisateur et installateur (menu avancé).

6.2 Mode réversible

L'accès au menu réversible n'est possible qu'à deux conditions :

- le thermostat est appairé avec un récepteur BT-WR02 ou un boîtier maître 6Z ou 10Z.
- le « menu réversible » est activé dans le menu des paramètres de l'utilisateur.

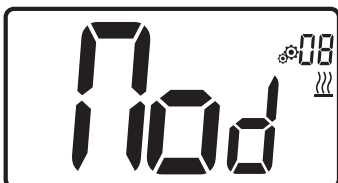

Saisir le paramètre de l'utilisateur 08, utiliser les touches ∇ et \blacktriangle , pour sélectionner le mode de fonctionnement du thermostat :

- **Hot** : mode de réglage du chauffage,
- **CLd** : mode de réglage du rafraîchissement,
- **rEv** : activation du mode réversible dans le menu,
- **Aut** : mode automatique chauffage/ rafraîchissement.

Appuyer sur la touche \odot pour confirmer la sélection et passer en mode Confort. L'inactivité de l'utilisateur pendant quelques secondes valide la sélection en cours et permet de revenir au mode précédemment sélectionné.

Une fois le mode réversible sélectionné, le changement de mode se fait de la manière suivante :

Appuyer 2s sur \odot pour accéder au menu de sélection de mode. Ensuite descendre en dessous du mode OFF jusqu'à afficher les 4 icônes vierges :

Sélectionner avec \odot puis sélectionner le mode chaud « Hot » ou le mode rafraîchissement « Clid » à l'aide des touches ∇ et \blacktriangle .

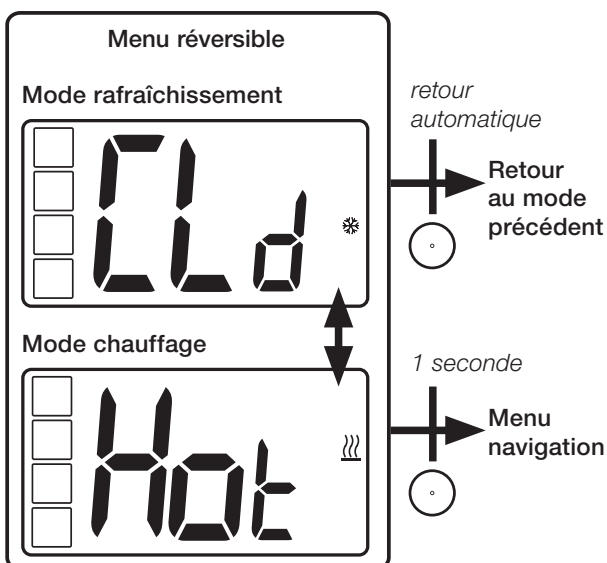

Un appui sur la touche \odot durant 1s confirme la sélection du mode.

Une inactivité de l'utilisateur de quelques secondes maintient le thermostat dans le mode précédent.

6.3 Détection de fenêtre ouverte

Saisir le paramètre d'utilisateur 07.



Si le paramètre est activé et une détection est en cours, le symbole  apparaît et clignote à l'écran ; cette fonction est réalisée par la mesure et l'enregistrement de l'évolution de la température.

En cas de détection d'une fenêtre ouverte, le thermostat applique la valeur de consigne de la température antigel au système de chauffage.

L'utilisateur peut redémarrer le système de chauffage et arrêter le mode Détection de fenêtre ouverte en appuyant sur une touche.

6.4 Réinitialisation

Appuyer longuement sur le bouton à l'arrière du thermostat pour :

- Déverrouiller le code confidentiel
- Accéder directement au menu d'appariement (5 secondes)
- Réinitialiser le thermostat en saisissant une valeur de paramètre de l'utilisateur égale au réglage d'usine (10 secondes).

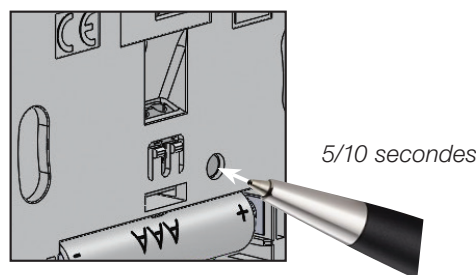

6.5 Verrouillage du clavier

Réactiver le thermostat (rétroéclairage activé).

Appuyer longuement sur les touches ∇ et \blacktriangle en même temps.

Une fois le verrouillage activé, le symbole  apparaît sur l'écran LCD :



6.6 Code confidentiel

Pour activer cette fonction, saisir le paramètre de l'utilisateur n° 10.

Le code confidentiel protège le thermostat contre tout changement du réglage de température ou de mode.

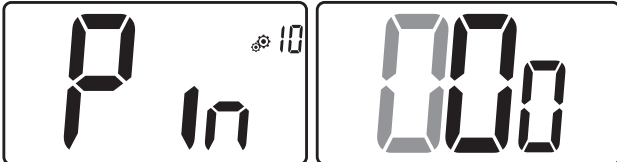

En réponse à l'enclenchement d'une touche, « PIN » s'affiche. Si l'utilisateur appuie sur une autre touche, il doit saisir le code confidentiel.



6.7 Informations complémentaires

6.7.1 Témoins de chauffage et de rafraîchissement

Les symboles utilisés pour indiquer une demande de chauffage/rafraîchissement sont :

chauffage  ; rafraîchissement .

6.7.2 Témoin LED

Lorsque l'utilisateur modifie la valeur de consigne de la température avec le système en marche, les informations s'affichent avec un témoin RGB situé au milieu de la touche de validation.

Bleu	Azur	Vert	Jaune	Rouge
<18°C	<20°C	<22°C	<24°C	<37°C

6.7.3 Fonctionnement de la communication sans fil

Lorsque le thermostat numérique envoie un signal RF, le logo de l'écran LCD  clignote durant la transmission.

Un signal RF est transmis :

- Lorsque l'utilisateur appuie sur l'une des touches du thermostat.
- Lorsque l'utilisateur appuie sur la touches de l'unité centrale pour actualiser le thermostat.
- Automatiquement toutes les 3 à 4 minutes.

7. Description des paramètres de l'utilisateur

	<p>Activation de l'appariement RF : L'enclenchement de la touche lance l'initialisation de la communication : Appuyer à nouveau sur la touche pour quitter ce mode.</p>	
	<p>Unité de température affichée en :</p> <p><input checked="" type="checkbox"/> °C : Celsius <input checked="" type="checkbox"/> °F : Fahrenheit</p> <p>Valeur par défaut : °C Valeurs : °C / °F</p>	
	<p>Activation du vibreur :</p> <p>“Yes” : activation de la fonction “no” : absence d'activation</p> <p>Valeur par défaut : no Valeurs : Yes / no (Non disponible à partir de la version 2.6)</p>	
	<p>Mode « Navigation de base » :</p> <p>“Yes” : activation de la fonction, (limitée modes Confort et OFF). “no” : absence d'activation</p> <p>Valeur par défaut : no Valeurs : Yes / no</p>	
	<p>Affichage de la température dans la pièce :</p> <p>“Yes” : affichage de la température mesurée “no” : affichage de la valeur de consigne de la température</p> <p>Valeur par défaut : Yes Valeurs : Yes / no</p>	
	<p>Étalonnage du capteur d'ambiance interne (thermostat) :</p> <p>Ce menu s'affiche uniquement si le paramètre rEG (n°20) est défini sur « Amb ».</p> <p>L'étalonnage doit être réalisé lorsqu'une commande fonctionne depuis un jour. Placer le thermostat au centre de la pièce à 1,5 m environ du sol. Enregistrer la température qui s'affiche au bout d'une heure. Lorsque l'utilisateur entre en mode étalonnage pour la première fois, le témoin indique « no », ce qui signifie qu'aucun étalonnage n'a été réalisé jusqu'à présent. Saisir la valeur qui s'affiche sur le thermostat à l'aide des touches et (pas de 0,1 °C). Appuyer sur la touche pour valider le réglage. YES apparaît pour indiquer la réalisation de l'étalonnage.</p> <p>Remarque importante : un écart de température important peut indiquer une installation inadéquate du thermostat. Si l'écart de température est trop important, il se peut que le thermostat ait été mal installé, à savoir au mauvais endroit.</p> <p>REMARQUES : si l'utilisateur appuie simultanément sur les touches et , l'étalonnage du capteur est réinitialisé. No s'affiche.</p> <p>Valeur par défaut : no pour un écart de 0.0°C Plage de valeurs : Yes : pour un écart compris entre -3.0°C et 3.0°C.</p>	



Étalonnage du capteur d'ambiance externe (thermostat) :

Ce menu s'affiche uniquement si le paramètre rEG (n° 20) est défini sur « Amb ».

L'étalonnage doit être réalisé lorsqu'une commande fonctionne depuis un jour. Placer le thermostat au centre de la pièce à 1,5 m environ du sol. Enregistrer la température qui s'affiche au bout d'une heure. Lorsque l'utilisateur entre en mode étalonnage pour la première fois, le témoin indique « no », ce qui signifie qu'aucun étalonnage n'a été réalisé jusqu'à présent. Saisir la valeur qui s'affiche sur le thermostat à l'aide des touches ∇ et \wedge (pas de 0,1 °C). Appuyer sur la touche \odot pour valider le réglage. **YES** apparaît pour indiquer la réalisation de l'étalonnage.

Remarque importante : un écart de température important peut indiquer une installation inadéquate du thermostat. Si l'écart de température est trop important, il se peut que le thermostat ait été mal installé, à savoir au mauvais endroit.

REMARQUES : si l'utilisateur appuie simultanément sur les touches ∇ et \wedge , l'étalonnage du capteur est réinitialisé. **No** s'affiche.

Valeur par défaut : **no** pour un écart de 0.0°C

Plage de valeurs : **Yes** : pour un écart compris entre -3.0°C et 3.0°C



Détection de fenêtre ouverte :

“Yes” : activation de la fonction

“no” : absence d'activation - Pour plus d'informations, consulter le paragraphe « Détection de fenêtre ouverte »

Valeur par défaut : **Yes** Valeurs : **Yes / no**



Mode de fonctionnement du thermostat :

- Hot : mode chauffage
- CLd : mode rafraîchissement
- rEv : activation du menu réversible
- Aut : mode automatique

Ce menu apparaît si le thermostat numérique est appairé avec un récepteur BT-WR02 ou un contrôleur 6Z ou 10Z (paramètre 35 “PIL” réglé sur “MAS”).



Activation ou désactivation du mode Rafraîchissement :

Il permet d'activer ou non le système de rafraîchissement dans une pièce.

Valeur du réglage d'usine : **Yes** Autres valeurs : **no**

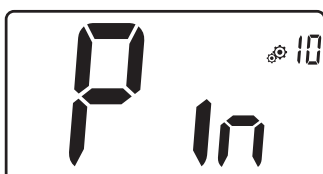

Activation du code confidentiel :

“Yes” : activation de la fonction

“no” : absence d'activation

Pour de plus amples informations, consulter le paragraphe « Description du code confidentiel »

Valeur du réglage d'usine : **no** Valeurs : **Yes**



Réglage de la valeur du code confidentiel :





L'utilisateur doit configurer les valeurs des trois chiffres et confirmer son choix avec la touche de validation.

Valeur du réglage d'usine : 000 Plage de valeurs : 000 à 999



Réinitialiser les paramètres de l'utilisateur :

Appuyer longuement sur la touche  pendant 5 secondes pour réinitialiser, tous les segments s'allument, indiquant que le thermostat a été réinitialisé sur la valeur d'usine par défaut :

- Valeur de consigne des températures dans les modes    
- Tous les paramètres de l'utilisateur avec leurs valeurs d'usine.

Lorsque le bouton est maintenu enfoncé :

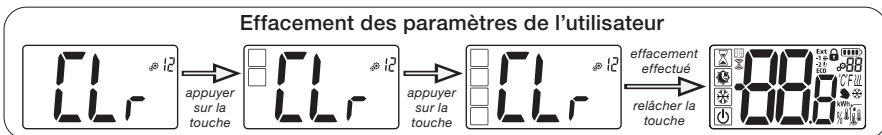

Affichage du nombre de zones :

Cette fonction n'est disponible que si le thermostat numérique est apparié avec un récepteur multizone.



Affichage de la version du logiciel client :

Appuyer longuement sur la touche  pour afficher la version logicielle et les informations de débogage.

Rappel : la version du logiciel est : Vxx.xx.



Menu de l'installateur :

Ce menu permet d'accéder au menu des paramètres de l'installateur.

Appuyer longuement sur la touche  pour afficher le premier paramètre des menus de l'installateur.

Lorsque le bouton est maintenu enfoncé :

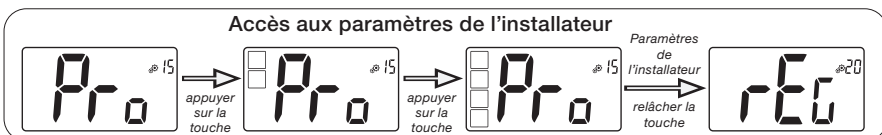

Quitter le menu de l'utilisateur :

Appuyer sur la touche  pour quitter le menu de l'utilisateur et revenir à l'écran principal.

8. Description des paramètres de l'installateur

Pour accéder aux paramètres de l'installateur, ce dernier doit se rendre sur le paramètre de l'utilisateur n° 15.

Il devra ensuite appuyer longuement sur la touche de validation  pendant 5 secondes :

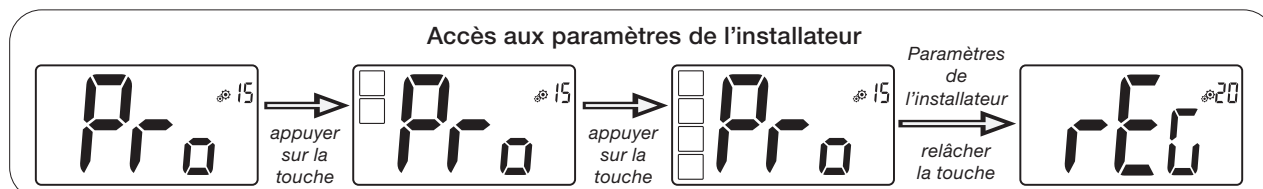

Sélection du capteur de température utilisée pour le réglage :

- AIR : réglage à l'aide du capteur interne
- Amb : réglage à l'aide du capteur externe
- FLR : réglage du capteur de plancher (capteur externe du thermostat, uniquement lorsque le thermostat est apparié au boîtier maître) ou capteur embarqué dans le récepteur
- FLL : réglage avec le capteur de plancher et le capteur d'air

Valeur du réglage d'usine : **Air** Autres valeurs : **Amb / FLL / FLR**



Affichage de la **température mesurée par le capteur interne** :

Si « Err » s'affiche, le capteur interne est endommagé.



Affichage de la **température mesurée par le capteur externe** :

- Température au **PLANCHER** / Température **AMBIANTE**

Si « Err » s'affiche, le capteur externe/interne n'est pas raccordé ou est endommagé.



Affichage de la **température mesurée par le capteur de plancher raccordé au récepteur** (uniquement avec le système bidirectionnel spécifique) :

Si « Err » s'affiche, le thermostat n'est pas apparié avec un capteur de plancher raccordé au récepteur ou ce capteur est endommagé.



Limite inférieure de la température au plancher (FL.L) :

Cette valeur est utilisée lorsque le paramètre 20 est défini sur FLL.

Valeur du réglage d'usine : **"no"**: désactivée

Autres valeurs : **5°C** à **"FL.H"**



Limite supérieure de la température au plancher (FL.H) :

Cette valeur est utilisée lorsque le paramètre 20 est défini sur « limite plancher » FLL.

Valeur du réglage d'usine : **"no"**: désactivée

Autres valeurs : **"FL.Lo"** à **40°C**

Type de réglage :

- HYS : réglage de l'hystérésis
- bP : réglage de la bande proportionnelle

 Valeur du réglage d'usine : **bP** Autres valeurs : **HYS**

Valeur de l'hystérésis :

Ce menu s'affiche uniquement si le paramètre "Typ" est défini sur "HYS".

 Utiliser les touches \vee et \wedge pour définir la valeur de l'hystérésis.

 Appuyer sur la touche \odot pour valider le réglage.

 Valeur par défaut : **0.3°C** Plage de valeurs : **0.2°C à 3°C**

Choix du type de béton :

Deux choix sont proposés :

- **uf1** : pour le béton liquide < 6 cm
- **uf2** : pour le béton traditionnel présentant une épaisseur supérieure à 6 cm, si le paramètre n° 26 est défini sur "HYS", ce menu n'est pas disponible.

 Valeur du réglage d'usine : **uf1** Autres valeurs : **uf2**

Choix du revêtement :

Deux choix sont proposés :

- **bP1** : pour les carrelages
- **bP2** : pour les sols en bois (flottants ou pas), si le paramètre n° 26 est défini sur "HYS", ce menu n'est pas disponible.

 Valeur du réglage d'usine : **bP1** Autres valeurs : **bP2**

Fonction du câble pilote :

Cette option est utilisée pour activer la fonctionnalité câble pilote à condition qu'elle soit utilisée dans l'installation.

 Valeur du réglage d'usine : **no** Autres valeurs : **yes**

Valeur minimum de la plage de réglage de la valeur de consigne de la température :

 Valeur du réglage d'usine : **5.0°C**

 Autres valeurs : **5.0°C à 15.0°C**

Valeur maximum de la plage de réglage de la valeur de consigne de la température :

 Valeur du réglage d'usine : **37.0°C**

 Autres valeurs : **20.0°C à 37.0°C**

Valeur de consigne d'humidité (en option) :

 Valeur du réglage d'usine : **75 %**

 Autres valeurs : **0% ("no") à 100%**

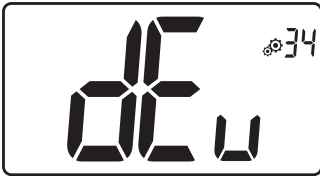
Fonction anti-condensation de l'installation :

Lorsque de la condensation est détectée, la climatisation s'arrête et/ou le déshumidificateur est activé.

Valeur du réglage d'usine : **yes** Autres valeurs : **no**

Maîtriser le chauffage et le refroidissement de la zone : (Disponible à partir de la version 2.6).

Ce menu n'est disponible que si le thermostat est couplé à un contrôleur 6 ou 10 zones et qu'il est autorisé à être maître. Si le thermostat est maître (« MAS »), le thermostat peut gérer la fonction de chauffage et de refroidissement automatique.

Valeur du réglage d'usine : **SLA** Autres valeurs : **MAS**

Zone morte pour le chauffage et la climatisation : (Disponible à partir de la version 2.6).

Activée uniquement si le thermostat est en mode maître (« Mas ») et configuré en mode automatique pour le chauffage et la climatisation (« Aut »).

Définit la zone morte autour du point de consigne pour ne pas basculer entre le froid et le chaud.

Valeur d'usine : **1°C** Autres valeurs : **0,5 à 5°C**

Minuterie automatique pour le chauffage et la climatisation : (Disponible à partir de la version 2.6).

Activé uniquement si le thermostat est en mode maître (« Mas ») et configuré en mode automatique pour le chauffage et la climatisation (« Aut »).

Temps de passage du froid au chaud OU du chaud au froid en automatique. Le temps est indiqué en heures ou minutes.

Valeur d'usine : **2 h** Autres valeurs : **0,5 h à 48h par pas de 0,5 h**

Effacement de l'EEPROM :

Tous les paramètres du thermostat seront téléchargés avec les réglages d'usine. La communication RF sans fil sera également réinitialisée.

Appuyer longuement sur la touche  pour afficher :

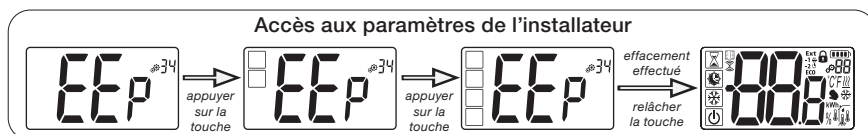
Quitter le menu de l'utilisateur :









Appuyer sur la touche  pour quitter le menu de l'utilisateur et revenir à l'écran principal.



9. Dépannage et solutions

Description des erreurs du thermostat

Les erreurs du thermostat sont les suivantes :

- Erreur de mesure de la température
 - Capteur interne ;
 - Capteur externe.
- Piles faibles
- Perte de communication RF (uniquement lorsque le thermostat est apparié avec l'unité centrale E3 ou le boîtier maître).

<p>Erreur de capteur interne</p>		<p>Affichage de "Err" et clignotement du LED rouge</p>	
<p>Capteur externe</p>		<p>Clignotement de l'icône et clignotement du LED rouge</p>	
<p>Piles faibles</p>		<p>Rétroéclairage ACTIVÉ : Clignotement de l'icône et clignotement du LED rouge</p>	
<p>Erreur RF (uniquement lorsque le thermostat est apparié avec un produit Smart Home ou un boîtier maître)</p>		<p>Clignotement de l'icône et clignotement du LED rouge</p>	

Mon thermostat semble fonctionner correctement mais les fonctions chauffage ou rafraîchissement fonctionnent mal	
Sortie	Sur le récepteur : - Vérifier la bonne réception du signal RF - Vérifier les raccordements. - Vérifier l'alimentation de l'élément chauffant. - Contacter votre installateur.
Communication RF	Vérifier les points suivants : - Le récepteur doit être placé à une distance minimale de 50 cm de tous les autres appareils électriques ou sans fil (GSM, WiFi...) - Le récepteur ne doit pas être fixé sur un support métallique ou trop près des tuyaux hydrauliques... (cuivre...)
Étalonnage du capteur	- Essayer d'étalonner votre thermostat (voir le paramètre de l'utilisateur 05). - Contacter votre installateur pour vérifier et ajuster les paramètres de réglage du système de chauffage.
Configuration	Le symbole   clignote : - L'unité centrale (BT-CT02 ou BT-CT03) envoie une demande de rafraîchissement, mais le thermostat ne la prend pas en compte (consulter le paramètre de l'utilisateur 08).

10. Entretien

Témoin du niveau de charge de la batterie

Les batteries sont considérées faibles lorsque le niveau de tension est trop bas pour un fonctionnement correct du produit.

Le symbole  clignotera sur l'écran LCD.

Nettoyage du thermostat

Épousseter délicatement l'extérieur du thermostat avec un chiffon doux sans peluches. Si le thermostat nécessite un nettoyage plus méticuleux :

- Humidifier légèrement un chiffon doux propre avec de l'eau.
- Tordre le chiffon pour éliminer l'excès d'eau.
- Essuyer délicatement l'écran et les côtés du thermostat en veillant à ce que des gouttes d'eau ne s'accumulent pas autour du produit.

Important : Ne pas vaporiser d'eau directement sur le thermostat ou utiliser des produits de nettoyage ou de polissage, ce qui pourrait endommager le thermostat.

11. Caractéristiques techniques

Environnement : Température de service Température d'expédition et de stockage	0°C à 40°C -10°C à +50°C
Protection électrique Catégorie d'installation Degré de pollution	IP30 Classe II 2
Plage de température	0.1°C
Réglage de la plage de température Confort, Réduite Vacances (Antigel) Minuteur	Par pas de 0,5°C 5°C à 37°C 0,5°C à 10,0°C 5°C à 37°C
Caractéristiques du réglage	Bande proportionnelle (PWM 2 °C/10 min) ou hystérésis 0,2 °C à 3,0 °C
Durée de vie de l'alimentation	2 piles alcalines AAA LR03 1,5V, durée : 2 ans environ
Capteurs : Interne et externe (en option)	Interne : NTC 10kW à 25°C Externe : NTC 10kW à 25°C (β = 3950)
Radiofréquences	868 MHz, <10mW.

Version du logiciel	Affichée sur le menu des paramètres. Vers 14
Récepteurs compatibles	BT-M6Z02 RF - BT-FR02RF BT-WR02RF / BT-WR02HC BT-PR02RF - BT-CT02 D'autres récepteurs peuvent être compatibles, consulter le manuel d'utilisation du récepteur.
Produit conforme à Classification Contribution	UE 811/2013 et 2010/30/UE IV (2%)

11.1 Dimensions et poids

Poids : 115 g (thermostat uniquement) - boîte comprise : 220 g

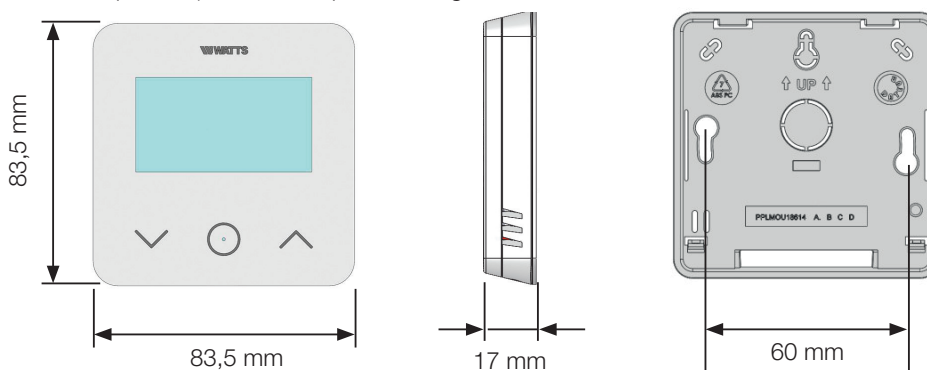

12. Directives

Désignation	Description	Lien
Directive basse tension 2014/35/EU	La directive basse tension (2014/35/UE) vise à assurer que les équipements électriques destinés à être employés dans certaines limites de tension fournissent une protection élevée aux citoyens de l'Union européenne et profitent pleinement du marché unique.	2014/35/UE
Compatibilité électromagnétique (CEM) Directive 2014/30/UE	La directive 2014/30/UE relative à la compatibilité électromagnétique (CEM) vise à assurer que les équipements électriques et électroniques ne génèrent pas de perturbations électromagnétiques ou ne sont pas affectés par celles-ci.	2014/30/UE
Directive relative aux équipements radioélectriques 2014/53/EU	La directive 2014/53/UE relative aux équipements radioélectriques établit un cadre réglementaire concernant la mise à disposition sur le marché d'équipements radioélectriques.	2014/53/UE
Directive 2011/65/UE (RoHS) relative à la limitation de l'utilisation de certaines substances dangereuses	Directive relative à la limitation de l'utilisation de certaines substances dangereuses dans les équipements électriques et électroniques.	2011/65/UE
Directive relative aux déchets d'équipements électriques et électroniques (DEEE)	La directive DEEE (2012/19/UE) vise à réduire le nombre de déchets d'équipements électriques et électroniques mis en décharge.	2012/19/UE
Règlement 2015/1188 (UE) concernant les exigences d'écoconception	Exigences d'écoconception applicables aux dispositifs de chauffage décentralisés.	2015/1188

EN

Watts Industries UK Ltd
Colmworth Business Park
Eaton Socon
St. Neots
PE19 8YX United Kingdom
T: +44 (0) 1480 407074
F: +44 (0) 1480 407076
Email: watsuk@wattswater.com
<http://wattswater.co.uk>

FR

Watts industries France
1590 avenue d'Orange CS 10101
SORGUES
84275 VEDENE cedex - (France)
T: +33 4 90 33 28 28
F: +33 4 90 33 28 29/39
E-mail: contact@wattswater.com
<http://wattswater.fr>

BE

Belgium
Watts Benelux
Beernemsteenweg 77A
8750 Wingene
Belgium
T: +32 51658708
F: +32 51658720
Email: benelux@wattswater.com
<http://wattswater.eu>

NL

Watts Water Technologies Benelux
Kollergang 14
6961 LZ Eerbeek Netherlands
Tel: +31 313673700
Email: benelux@wattswater.com
<http://wattswater.eu>

DE

Watts Industries Deutschland
GmbH
Godramsteiner Hauptstr. 167
76829 Landau
Germany
T: +49 (0) 6341 9656 0
F: +49 (0) 6341 9656 560
Email: wide@wattswater.com
<http://wattswater.de>

AT

Watts Industries Deutschland
GmbH
Godramsteiner Hauptstr. 167
76829 Landau
Germany
T: +49 (0) 6341 9656 0
F: +49 (0) 6341 9656 560
Email: wide@wattswater.com
<http://wattswater.de>

CH

Watts Industries Deutschland
GmbH
Godramsteiner Hauptstr. 167
76829 Landau
Germany
T: +49 (0) 6341 9656 0
F: +49 (0) 6341 9656 560
Email: wide@wattswater.com
<http://wattswater.de>

IT

Watts Industries Italia S.r.l.
Via Brenno, 21
20853 Biassono (MB)
T: +39 039 4986.1
F: +39 039 4986.222
Email: info@wattsindustries.it
<http://wattswater.it>

ES

Watts Ind. Ibérica, S.A.
Pol. Ind. La Llana
Av. La Llana, 85
08191 Rubí (Barcelona) Spain
T: +34 902 431 074
F: +34 902 431 075
E-mail info@wattsiberica.es
<http://wattswater.eu>

PL

Watts Industries Polska sp.z o.o.
Pulawska 40A
05-500 Piaseczno
T: + 48 22 702 68 60
F: + 48 22 702 68 61
Email: biuro@wattswater.com
<http://wattswater.pl>

RU

Контакты
<http://wattsindustries.ru/contacts/>
<http://wattsindustries.ru>

DA

Watts Industries Nordic AB
Godthåbsvej 83
DK-8660 Skanderborg
T: +45 86520032
F: +45 86520034
E-mail:
watts nordic@wattswater.com
<http://wattswater.eu>

SV

Watts Industries Nordic AB
Godthåbsvej 83
DK-8660 Skanderborg
T: +45 86520032
F: +45 86520034
E-mail:
watts nordic@wattswater.com
<http://wattswater.eu>

NO

Watts Industries Nordic AB
Godthåbsvej 83
DK-8660 Skanderborg
T: +45 86520032
F: +45 86520034
E-mail:
watts nordic@wattswater.com
<http://wattswater.eu>

FI

Watts Industries Nordic AB
Godthåbsvej 83
DK-8660 Skanderborg
T: +45 86520032
F: +45 86520034
E-mail:
watts nordic@wattswater.com
<http://wattswater.eu>

BG

Watts Industries Bulgaria
Industrial zone Trakia
33, Nedyalka Shileva Str
P.O. Box 55 (post-office Trakia)
4023 Plovdiv, Bulgaria
T: +359 32 605 300
F: +359 32 605 301
E-mail: info@wattsindustries.bg
<http://wattswater.eu>

**Watts Electronics S.A.S**

B.P. N°10 - Z.A. des Tourettes, 43800 ROSIERES, France,

T: +33(0) 471 57 40 49, F: +33(0) 471 57 40 90,

www.wattswater.eu